



APPLICATION

Dans l'agitation, certaines applications nécessitent une lanterne d'accouplement, soit pour garantir une étanchéité aux liquides mais aussi aux vapeurs agressives, soit pour de gros agitateurs. La lanterne sert à garantir une bonne coaxialité de l'ensemble trouant. La lanterne peut être composée de paliers à roulements, de graisseurs et de capteurs de rotation. Lorsqu'il y a une étanchéité, elle est garantie soit par un système presse-étoupe, soit par une garniture mécanique, soit par les deux systèmes en même temps.

Ces agitateurs sont disponibles avec des différents diamètres. Nous proposons en standard des moteurs triphasés 50 Hertz tropicalisés. Le matériau standard de l'arbre hélice est l'inox 316l. Avec une hélice monobloc ou en trois parties, l'agitateur possède une multitude d'options disponibles.

OPTIONS

- Tensions spéciales
- Fréquence 60 Hz
- Moteur Atex
- Avec ou sans étanchéité
- Avec ou sans roulements
- Capteurs
- Graisseurs
- Variateur de fréquence
- Chapeau anti-pluie
- Matériaux spéciaux (Uranus 52N, Uranus B6, revêtement...)
- Palier de fond
- D'autres options disponibles suivant votre besoin, nous contacter

EN RÉSUMÉ

- Tout type de mélange
- Pratique pour les agitateurs de grandes tailles pour une bonne coaxialité
- Agitateur avec lanterne placée sur le dessus de la cuve
- Possibilité d'avoir une étanchéité
- Standard 230/400 V - Triphasé 50 Hz Tropicalisé
- Une multitude d'options disponibles

INFORMATIONS TECHNIQUES

> Plan à titre d'exemple

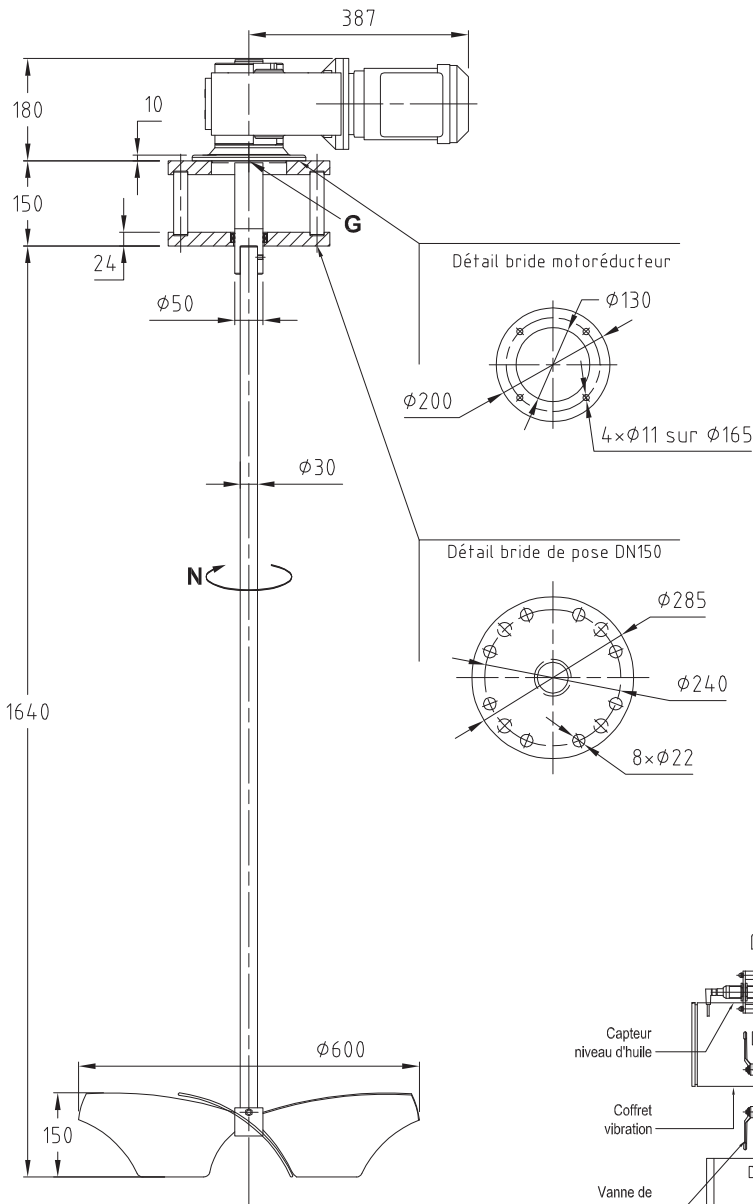

Exemple de désignation M3L 85 0602-1644U1
 Agitateur type M3 avec lanterne
 Vitesse de rotation
 Hélice $\phi 600$ mm
 Réducteur type 2
 Longueur d'arbre = 1640 mm
 Fournisseur U1
 Matière arbre/turbine
 Code matière:
 2 = inox 304L
 4 = inox 316L

